

SHANTUI

BY **GORILA MACHINERY**

SSL75V-M

Kolový mininakladač



Emisně certifikováno	Stage V
Hrubý výkon	55,4 kW (74 hp) při 2600 ot/min
Provozní hmotnost	4 000 kg
Objem lžíce	0,05 m ³
Maximální výsypaná výška	2500 mm

KVALITA, KTERÁ FUNGUJE

SSL75V-M SPECIFIKACE

	Jednotka	SSL75V-M
HLAVNÍ SPECIFIKACE		
Model motoru		Kubota V3307-TE5A
Emisní norma		EPA4F / EUStage5 / China IV
Jmenovitý výkon	kW/ot/min	55,4/2600
Provozní hmotnost	kg	4000
Jmenovitá nosnost	kg	1360
Objem lžice	m ³	0,5
D × Š × V	mm	3660 × 1905 × 2065
SYSTÉM POHONU		
Model motoru		Kubota V3307-TE5A
Jmenovitý výkon	kW / hp \ ot/min	55,4/75 \ 2600
Zdvihový objem	l	3,331
Zdvih pístu	mm	94
Vývrt	mm	120
HMOTNOSTI		
Provozní hmotnost	kg	4000
HNACÍ ÚSTROJÍ		
Rychlost jezdce – D&R (bez zatížení)	km/h	I: 11,9 km/h; II: 19 km/h
PNEUMATIKA		
Pneumatika		12 × 16,5-14PR
HYDRAULICKÝ SYSTÉM		
Hydraulický průtok – standardní	l/min/ot/min	75
Tlak hydrauliky nakladače	MPa	23,5
Hydraulický průtok – vysoký	l/min/ot/min	10
Tlak hydrauliky nakladače	MPa	23,5
PROVOZNÍ SPECIFIKACE		
Jmenovitá nosnost	kg	1360
Překlopné zatížení	kg	2720
Prolamovací síla	kN	25,2
Trakční síla	kN	29,5

KAPACITY PROVOZNÍCH NÁPLNÍ		
Skříň řetězového převodu, každá strana	l	26
Chladicí systém	l	11
Klíková skříň motoru	l	11,2
Palivová nádrž	l	90
Hydraulická nádrž	l	48

ROZMĚRY		
	Jednotka	SSL75V-M
A	Max. provozní výška	mm 4196
B	Výška čepu lžice	mm 3270
C	Výška střechy kabiny	mm 2065
D	Max.výška při vyrovnané lžici	mm 3063
E	Délka bez přídavného zařízení	mm 2915
F	Délka se standardní lžicí	mm 3687
H	Výsypná výška	mm 2500
J	Dosah při zdvihu	mm 936
M	Rozvor kol	mm 1200
P	Světla výška	mm 205
R	Přední poloměr otáčení bez přídavného zařízení	mm 1338
S	Přední poloměr otáčení	mm 2214
T	Zadní poloměr otáčení	mm 1742
U	Zadní převis	mm 1088
V	Středová vzdálenost mezi dvěma koly	mm 1507
W	Šířka lžice	mm 1905
G	Úhel výsypu při max.výšce	° 43
K	Úhel lžice vůči zemi	° 27
L	Úhel sklopení lžice při max. výšce	° 91
Q	Zadní nájezdový úhel	° 24,6

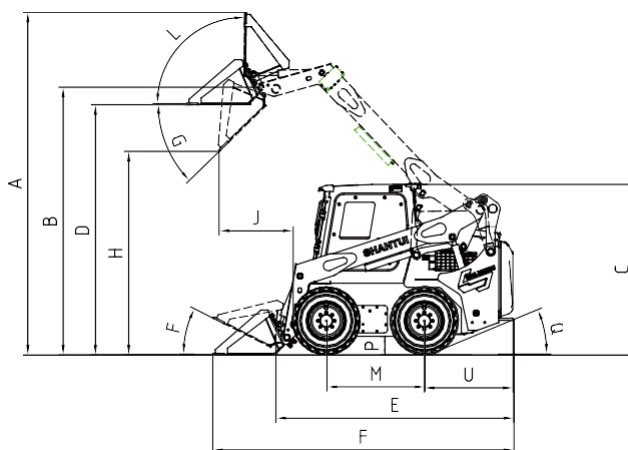
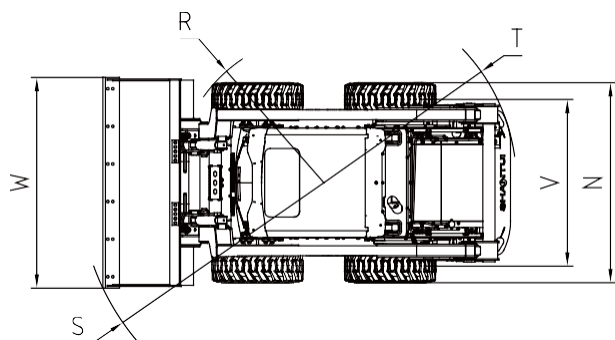

*SPECIFIKACE SEMOHOU ZMĚNIT BEZ PŘEDCHOZÍHO UPOZORNĚNÍ. OBRÁZKY MOHOU ZOBRAZOVAT JINOU VOLITELNOU KONFIGURACI SKUTEČNÁ BARVA A VZHLED PRODUKTU SEMOHOU LÍŠT OD VYBRAZENÍ.



GORILA MACHINERY s.r.o.

Havlíčková 648
Hořice 508 01
Česká republika

Kontaktujte nás!

e-mail: info@shantui-stroje.cz
telefon: +420 777 337 360 / +420 704 878 502
www.shantui-stroje.cz

SHANTUI
BY **GORILA MACHINERY**