

SHANTUI

BY **GORILA MACHINERY**

L58K-M

Kolový nakladač



Emisně certifikováno	Stage V
Hrubý výkon	170 kW (228 hp) při 2200 ot/min
Provozní hmotnost	18,700 kg
Objem lžíce	3,0 m ³
Maximální výsypaná výška	3450 mm

KVALITA, KTERÁ FUNGUJE

L58K-M TECHNICKÉ PARAMETRY

MOTOR

Emisní předpisy	Euro V
Značka	Weichai
Model	WP10HG230E670
Jmenovitý výkon	170 kW / 2200 ot/min
Maximální kroutivý moment	1150 Nm
Zdvihový objem	9,5 l
Počet válců	6
Přepřívání	Turbodmychadlo

VÝKON RAMENE NAKLADAČE

Překlopné zatížení při plném natočení	5500 kg
Vylamovací síla lžice	≥185 kN
Maximální úhel vysypání v maximální výšce	45°
Výška vysypání při plném zdvihu	3450 mm
Dosah při vysypání v maximální výšce	1160 mm
Maximální výška čepu lžice	4500 mm
Maximální hloubka záběru při vyrovnané lžici	110 mm
Objem lžice	3,0 m ³
Provozní hmotnost	18700 kg

PŘEVODOVKA

TYP PŘEVODOVKY	Elektronicky řízená převodovka
Měníč točivého	Jednostupňový, tříprvkový
Maximální jezdová rychlost vpřed	35 km/h
Maximální jezdová rychlost vzad	25 km/h
Počet rychlostních stupňů, vpřed	4
Počet rychlostních stupňů, vzad	3

NÁPRAVY

Typ	Mokré
Typ diferenciálu	Konvenční
Oscilace náprav	±12°

ŘÍZENÍ

Konfigurace řízení	Kloubové
Tlak v systému řízení	16 Mpa

BRZDY

Typ provozní brzdy	Brzdění za mokra
Ovládání provozní brzdy	Plně hydraulické brzdění
Typ parkovací brzdy	Ruční s elektronickým ovládním
Ovládání parkovací brzdy	Elektrohydraulické uvolnění

PNEUMATIKY

Velikost pneumatiky	23,5-25
---------------------	---------

HYDRAULICKÝ SYSTÉM

Typ hlavního čerpadla	Čerpadlo
Tlak pojistného ventilu	18 Mpa
Doba zdvihu	5,1 s
Celková doba cyklu	10,2 s

KAPACITY PROVOZNÍCH NÁPLNÍ

Palivová nádrž	300 l
Nádrž na hydraulický olej	170 l
Motorový olej	21 l
Nápravy,	Přední náprava 39 l / zadní náprava 30 l
Převodovka	27 l
Nemrzoucí směs	55 kg

ROZMĚRY

Délka	8730 mm
Šířka	3066 mm
Výška	3450 mm
Rozvor kol	3300 mm
Rozvor	2250 mm
Světla výška	430 mm
Úhel otočení, na každou stranu	35°
Poloměr otáčení, vnější okraj pneumatiky	6682 mm
Poloměr otáčení, střed pneumatiky	6385 mm
Poloměr otáčení, s lžicí v přepravní poloze	6685 mm

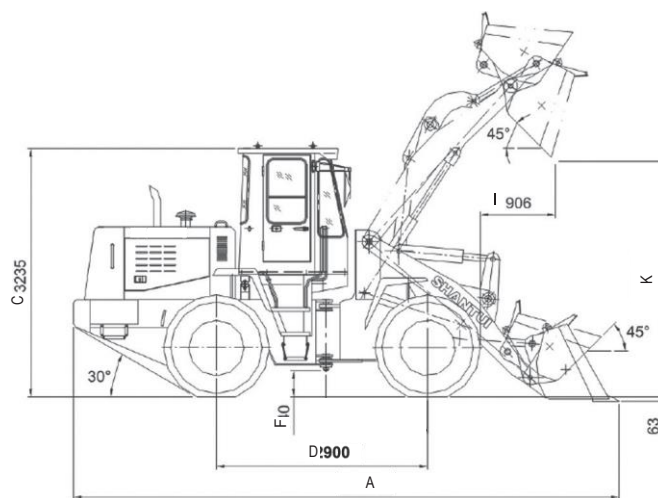
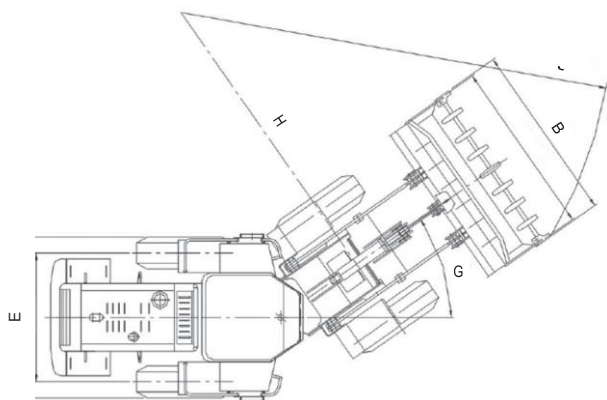

*SPECIFIKACE SE MOHOU ZMĚNIT BEZ PŘEDCHOZÍHO UPOZORNĚNÍ. OBRÁZKY MOHOU ZOBRAZOVAT JINOU VOLITELNOU KONFIGURACI. SKUTEČNÁ BARVA A VZHLED PRODUKTU SE MOHOU LIŠIT OD VYOBRAZENÍ.



GORILA MACHINERY s.r.o.

Havlíčková 648
Hořice 508 01
Česká republika

e-mail: info@shantui-stroje.cz
telefon: +420 777 337 360 / +420 704 878 502
www.shantui-stroje.cz

Kontaktujte nás!

SHANTUI
BY **GORILA MACHINERY**