

SHANTUI

BY **GORILA MACHINERY**

DH24M

Buldozer



Emisně certifikováno

Stage V

Hrubý výkon

213 kW (286 hp) při 2000 ot/min

Provozní hmotnost

23 562 kg – 26 209 kg

Velikost radlice

6,4–6,9 m³

KVALITA, KTERÁ FUNGUJE

TECHNICKÉ PARAMETRY DH24M

MOTOR

Model	Cummins L9
Emisní norma	EU Stage V
Počet otáček	2000 ot/min
Hrubý výkon	213 kW (286 hp)
Čistý výkon	190 kW (255 hp)
Zdvihový objem	8,9 l
Maximální kroutivý moment	1636 Nm / 1100 ot/min

POHONNÝ SYSTÉM

Pohonný systém	Nezávislý dvouokruhový hydrostatický pohon s elektrickým řízením a inteligentním přizpůsobením rychlosti a zatížení	
Maximální tlak hydraulického systému	45 000 kPa	
Rychlost pojezdu	Dopředu	0–11 km/h
	Dozadu	0–11 km/h
Max. teoretická trakční síla	368 kN	
Řízení	Nezávislý pohon pásů na obou stranách pro zajištění plného výkonu pro řízení otáčení a řízení se zátěží	
Brzda	Standardní uzavřené vícelamelové kotoučové brzdy	
Koncový převod	Primární čelní ozubený převod + primární planetový reduktor	



PODVOZKOVÝ SYSTÉM

	XL	XL
Typ	Zavěšení na kyvném nosníku	
Typ desky pásu	Jednohroté	jednohrotá / jednohrotá pro mokřadní terén
Rozchod pásů	2000 mm	2250 mm
Šířka desky pásů	560 mm / 610 mm / 660 mm	
Délka styku s terénem	3050 mm	3482 mm
Plocha styku s terénem	34160 cm ²	63372 cm ²
Počet desek pásů	41/ks	
Zemní tlak (standardní konfigurace)	63 kPa	
Počet nosných kladek	2 ks / jedna strana	
Počet roln pásu	7 ks / jedna strana	8 ks / jedna strana
Rozteč	216 mm	

KAPACITY PROVOZNÍH NÁPLNÍ

	XL	XL
Objem paliva	450 l	
Chladicí kapalina	41 l	
Motorový olej	25 l	
Hydraulická nádrž	125 l	
Koncový převod	37 l / jedna strana	

PROVOZNÍ HMOTNOST

	XL	XL
Kabina + trakční rám	23562 kg	
Kabina + rozrývač	26209 kg	

RADLICE

	XL	XL
Typ radlice	Radlice na uhlí typu U	Přímá radlice s naklápěním
Objem radlice	6,9 m ³	6,4 m ³

*) SPECIFIKACE SE MOHOU ZMĚNIT BEZ PŘEDCHOZÍHO UPOZORNĚNÍ.

OBRÁZKY MOHOU ZOBRAZOVAT JINOU VOLITELNOU KONFIGURACI; SKUTEČNÁ BARVA A VZHLED PRODUKTU SE MOHOU LIŠIT OD VYOBRAZENÍ



GORILA MACHINERY s.r.o.

Havlíčková 648
Hořice 508 01
Česká republika

e-mail: info@shantui-stroje.cz
telefon: +420 777 337 360 / +420 704 878 502
www.shantui-stroje.cz

Kontaktujte nás!

SHANTUI
BY **GORILA MACHINERY**

TECHNICKÉ PARAMETRY DH24M

ROZMĚRY	XL	XL
A. Výška stroje (bez ROPS)	3362 mm	
B. Výška hrotu pásu	72 mm	123 mm
C. Světla výška	450 mm	
D. Délka stroje (bez přídatného zařízení)	5940 mm	
E. Délka stroje (včetně přídatného zařízení)	7822 mm	
F. Max. výška zdvihu radlice	1247 mm	1300 mm
G. Max. hloubka záběru radlice	540 mm	550 mm
H. Úhel záběru radlice	$52^\circ \pm 3^\circ$	$55^\circ \pm 3^\circ$
I. Šířka radlice	3642 mm	4365 mm
J. Výška radlice	1580 mm	1400 mm
K. Max. úhel natočení radlice vůči zemi	nevztahuje se	
L. Šířka stroje při maximálním natočení radlice	3702 mm	
M. Max. výška naklopení radlice	nevztahuje se	
N. Svislá vzdálenost od vnější hrany levé desky pásu k vnější hraně radlice při maximálním natočení radlice	nevztahuje se	
O. Vnější šířka desky pásů	2560 mm	
P. Svislá vzdálenost od vnější hrany pravé desky pásu k vnější hraně radlice	nevztahuje se	
Q. Minimální poloměr otáčení	4210 mm	4319 mm

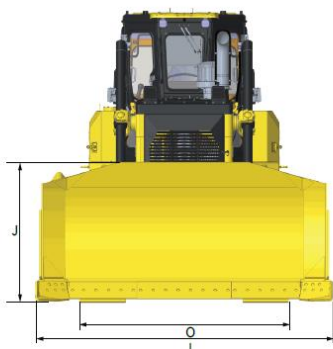

ROZRÝVAČ	
R. Typ	Třízubý rozrývač
S. Max. hloubka rozrývání	655 mm
T. Max. výška zdvihu	567 mm
U. Délka rozrývače (při nejhlubším záběru)	1882 mm
V. Délka rozrývače (v nejvyšším bodě)	1547 mm
W. Šířka rozrývače	2246 mm
X. Šířka rozrývání	2000 mm
Y. Vzdálenost mezi zuby rozrývače	1000 mm

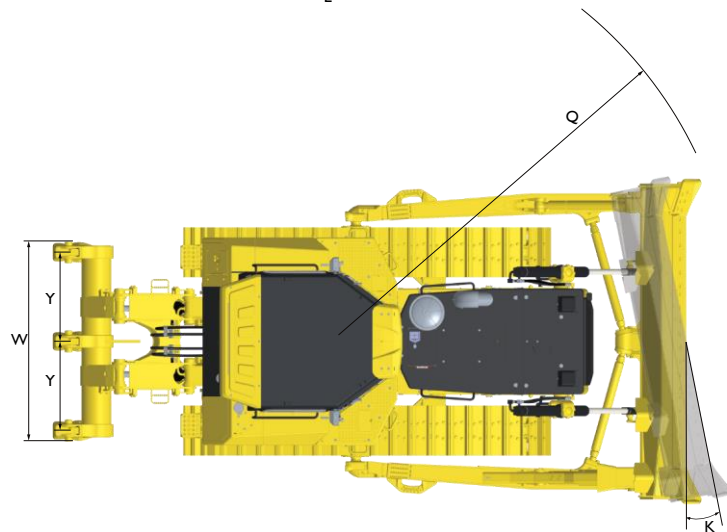
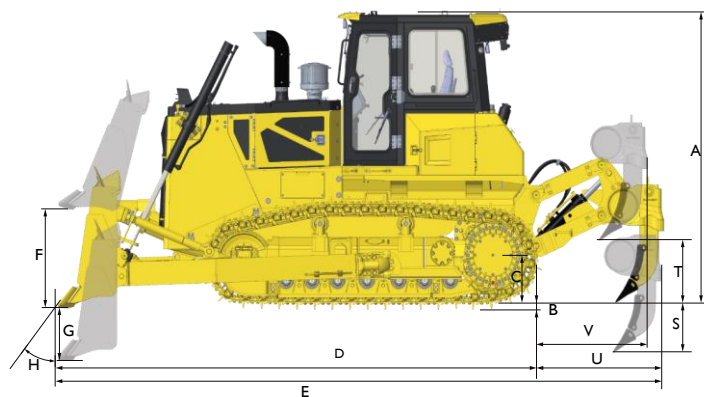

*) SPECIFIKACE SE MOHOU ZMĚNIT BEZ PŘEDCHOZÍHO UPOZORNĚNÍ.

OBRAZKY MOHOU ZOBRAZOVAT JINOU VOLITELNOU KONFIGURACI; SKUTEČNÁ BARVA A VZHLED PRODUKTU SE MOHOU LIŠIT OD VYOBRAZENÍ



GORILA MACHINERY s.r.o.

Havlíčková 648
Hořice 508 01
Česká republika

e-mail: info@shantui-stroje.cz
telefon: +420 777 337 360 / +420 704 878 502
www.shantui-stroje.cz

Kontaktujte nás!

