

SHANTUI

BY **GORILA MACHINERY**

DH20M

Buldozer



Emisně certifikováno

Stage V

Hrubý výkon

186kW (249 hp) při 2100 ot/min

Provozní hmotnost

21 680 kg – 24 070 kg

Velikost radlice

4,74 m³ – 5 m³

KVALITA, KTERÁ FUNGUJE

MOTOR

Model	Cummins L9
Emisní norma	EU Stage V
Počet otáček	2100 ot/min
Hrubý výkon	186 kW (249 hp)
Čistý výkon	165 kW (221 hp)
Zdvihový objem	8,9 l
Maximální kroutivý moment	1085 Nm / 1400 ot/min

POHONNÝ SYSTÉM

Pohonný systém Nezávislý dvouokruhový hydrostatický pohon s elektrickým řízením a inteligentním přizpůsobením rychlosti a zatížení

Maximální tlak hydraulického systému	46 500 kPa
--------------------------------------	------------

Rychlost pojezdu	Dopředu	0–11 km/h
	Dozadu	0–11 km/h

Max. teoretická trakční síla	368 kN
------------------------------	--------

Řízení Nezávislý pohon pásů na obou stranách pro zajištění plného výkonu pro řízení otáčení a řízení se zátěží

Brzda	Standardní uzavřené vícemelové kotoučové brzdy
-------	--

Koncový převod Primární čelní ozubený převod + primární planetový reduktor

PODVOZKOVÝ SYSTÉM

Typ Zavěšení na kyvném nosníku

Typ desky pásu	Jednohroté	jednohrotá / jednohrotá pro mokřadní terén
Rozchod pásů	2430 mm	2180 mm
Šířka desky pásů	510/560/610/710 mm	760 mm

Délka styku s terénem 3285 mm

Plocha styku s terénem	40472/44086/51314 cm ²	49935 cm ²
------------------------	-----------------------------------	-----------------------

Počet desek pásů 45/ks

Zemní tlak (standardní konfigurace)	53,8/49,4/42,4 kPa	42,7 kPa
-------------------------------------	--------------------	----------

Počet nosných kladek 2 ks / jedna strana

Počet rolen pásu 8 ks / jedna strana

Rozteč 203 mm

KAPACITY PROVOZNÍH NÁPLNÍ

Objem paliva 444 l

Chladicí kapalina 40 l

Motorový olej 25 l

Hydraulická nádrž 115 l

Koncový převod 46 l / jedna strana 37 l / jedna strana

PROVOZNÍ HMOTNOST

Kabina + trakční rám 22200 kg 21680 kg

Kabina + rozrývač 24070 kg 23700 kg

RADLICE

Typ radlice VPAT/FPAT Přímá radlice

Objem radlice 5 m³ 4,7 m³



*) SPECIFIKACE SE MOHOU ZMĚNIT BEZ PŘEDCHOZÍHO UPOZORNĚNÍ.

ELNOU KONFIGURACI; SKUTEČNÁ BARVA A VZHLED PRODUKTU SE MOHOU LIŠIT OD VYOBRAZENÍ



Kontaktujte nás!

GORILA MACHINERY s.r.o.

Havlíčková 648
Hořice 508 01
Česká republika

e-mail: info@shantui-stroje.cz
telefon: +420 777 337 360 / +420 704 878 502
www.shantui-stroje.cz

SHANTUI

BY **GORILA MACHINERY**

TECHNICKÉ PARAMETRY DH20M

ROZMĚRY		XL	LGP	ROZRÝVAČ	
A	Výška stroje (bez ROPS)	3246 mm		R. Typ	Třízubý rozrývač
B	Výška hrotu pásu	65 mm		S. Max. hloubka rozrývání	650 mm
C	Světlá výška	410 mm		T. Max. výška zdvihu	620 mm
D	Délka stroje (bez přídatného zařízení)	5935 mm	5584 mm	U. Délka rozrývače (při nejhlubším záběru)	1718 mm
E	Délka stroje (včetně přídatného zařízení)	7653 mm	7302 mm	V. Délka rozrývače (v nejvyšším bodě)	1454 mm
F	Max. výška zdvihu radlice	1060 mm		W Šířka rozrývače	2288 mm
G	Max. hloubka záběru radlice	700 mm		X. Šířka rozrývání	2100 mm
H	Úhel záběru radlice	55° ± 3°		Y. Vzdálenost mezi zuby rozrývače	1050 mm
I.	Šířka radlice	4079 mm / 4083 mm	4009 mm		
J.	Výška radlice	1320 mm / 1330 mm	1100 mm		
K	Max. úhel natočení radlice vůči zemi	25°			
L	Šířka stroje při maximálním natočení radlice	3702 mm			
M	Max. výška naklopení radlice	470 mm			
N	Svislá vzdálenost od vnější hrany levé desky pásu k vnější hraně radlice při maximálním natočení radlice	583 mm			
O	Vnější šířka desky pásů	3040 mm	2940 mm		
P.	Svislá vzdálenost od vnější hrany pravé desky pásu k vnější hraně radlice při maximálním natočení radlice	79 mm			
Q	Minimální poloměr otáčení	4192 mm	3875 mm		

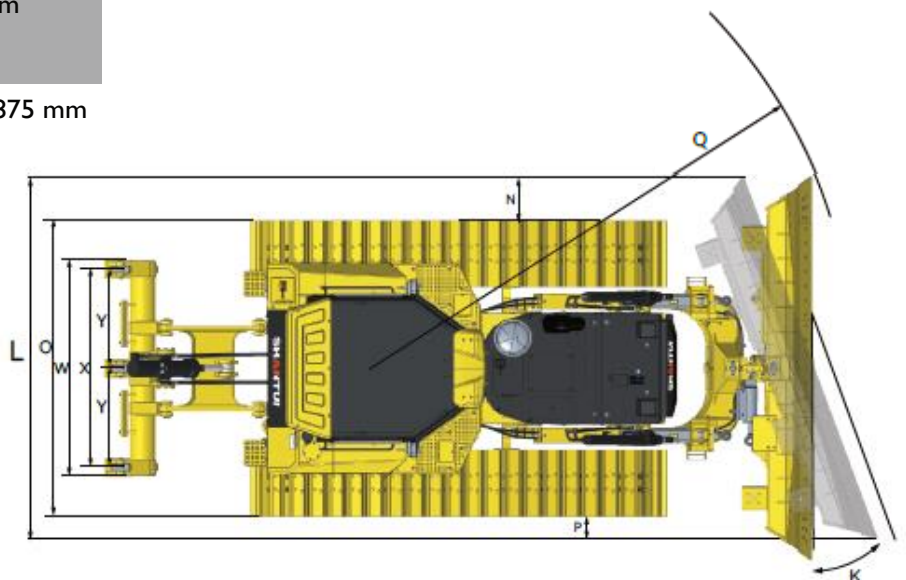
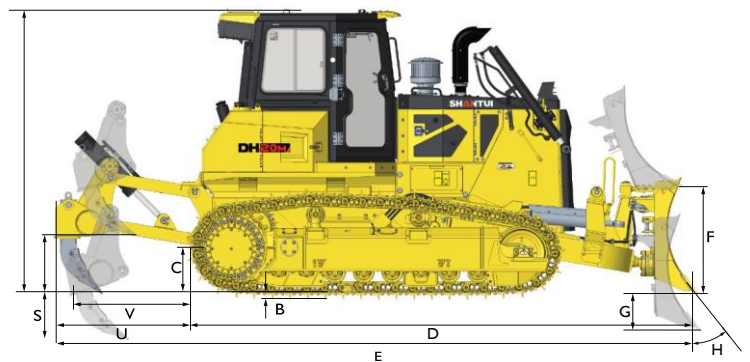

*) SPECIFIKACE SE MOHOU ZMĚNIT BEZ PŘEDCHOZÍHO UPOZORNĚNÍ. OBRÁZKY MOHOU ZOBRAZOVAT IINOU VOLITELNOU KONFIGURACÍ; SKUTEČNÁ BARVA A VZHLED PRODUKTU SE MOHOU LIŠIT OD VYOBRAZENÍ



GORILA MACHINERY s.r.o.

Havlíčková 648
Hořice 508 01
Česká republika

e-mail: info@shantui-stroje.cz
telefon: +420 777 337 360 / +420 704 878 502
www.shantui-stroje.cz

SHANTUI
BY **GORILA MACHINERY**

Kontaktujte nás!