

SHANTUI

BY **GORILA MACHINERY**

DH13M

Buldozer



Emisně certifikováno	Stage V (FPT motor)
Hrubý výkon	125 kW (167 hp) při 2200 ot/min
Provozní hmotnost	14 390 kg – 16 090 kg
Velikost radlice	3,0–3,36 m ³

KVALITA, KTERÁ FUNGUJE

TECHNICKÉ PARAMETRY DH13M

MOTOR

Model	FIAT N45
Emisní norma	Tier 4 Final, EU Stage V
Počet otáček	2200 ot/min
Hrubý výkon	125 kW (167 hp)
Čistý výkon	114 kW (152 hp)
Zdvihový objem	4,5 l
Maximální kroutivý moment	710 Nm / 1400 ot/min

POHONNÝ SYSTÉM

Pohonný systém	Nezávislý dvouokruhový hydrostatický pohon s elektrickým řízením a inteligentním přizpůsobením rychlosti a zatížení	
Maximální tlak hydraulického systému	43 500 kPa	
Rychlost pojezdu	Dopředu	0–10 km/h
	Dozadu	0–10 km/h
Max. teoretická trakční síla	212 kN	
Řízení	Nezávislý pohon pásů na obou stranách pro zajištění plného výkonu pro řízení otáčení a řízení se zátěží	
Brzda	Standardní uzavřené vícelamelové kotoučové brzdy	
Koncový převod	Primární čelní ozubený převod + primární planetový reduktor	

PODVOZKOVÝ SYSTÉM

	XL	LGP
Typ	Polotuhé zavěšení	
Typ desky pásu	Jednohroté	
Rozchod pásů	1930 mm	2150 mm
Šířka desky pásů	560 mm	760 mm
Délka styku s terénem	2640 mm	
Plocha styku s terénem	29568 cm ²	40128 cm ²
Počet desek pásů	40/ks	
Zemní tlak (standardní konfigurace)	46,3 kPa	35,6 kPa
Počet nosných kladek	2 ks / jedna strana	
Počet rolen pásu	7 ks / jedna strana	
Rozteč	190 mm	

KAPACITY PROVOZNÍCH NÁPLNÍ

	XL	LGP
Objem paliva	263 l	
Chladicí kapalin	29 l	
Motorový olej	14 l	
Hydraulická nádrž	66 l	
Koncový převod	19 l / jedna strana	

PROVOZNÍ HMOTNOST

	XL	LGP
Kabina + trakční rám	14390 kg	14990 kg
Kabina + rozrývač	15490 kg	16090 kg

RADLICE

	XL	LGP
Typ radlice	PAT	PAT / Sklopná PAT
Objem radlice	3,0 m ³	3,36 m ³



*) SPECIFIKACE SE MOHOU ZMĚNIT BEZ PŘEDCHOZÍHO UPOZORNĚNÍ.

OBRÁZKY MOHOU ZOBRAZOVAT JINOU VOLITELNOU KONFIGURACI; SKUTEČNÁ BARVA A VZHLED PRODUKTU SE MOHOU LIŠIT OD VYOBRAZENÍ



GORILA MACHINERY s.r.o.

Havlíčková 648
Hořice 508 01
Česká republika

e-mail: info@shantui-stroje.cz
telefon: +420 777 337 360 / +420 704 878 502
www.shantui-stroje.cz

Kontaktujte nás!

SHANTUI
BY **GORILA MACHINERY**

TECHNICKÉ PARAMETRY DH13M

ROZMĚRY	XL	LGP
A. Výška stroje (bez ROPS)	3110 mm	
B. Výška hrotu pásu	50 mm	
C. Světla výška	360 mm	
D. Délka stroje (bez přídavného zařízení)	4997 mm	
E. Délka stroje (včetně přídavného zařízení)	6527 mm	
F. Max. výška zdvihu radlice	950 mm	
G. Max. hloubka záběru radlice	460 mm	
H. Úhel záběru radlice	55° ± 3°	
I. Šířka radlice	3300 mm	3680 mm
J. Výška radlice	1305 mm	
K. Max. úhel natočení radlice vůči zemi	25°	
L. Šířka stroje při maximálním natočení radlice	2989 mm	3334 mm
M. Max. výška naklopení radlice	498 mm	560 mm
N. Svislá vzdálenost od vnější hrany levé desky pásu k vnější hraně radlice při maximálním natočení radlice	455 mm	417 mm
O. Vnější šířka desky pásů	2490 mm	2910 mm
P. Svislá vzdálenost od vnější hrany pravé desky pásu k vnější hraně radlice při maximálním natočení radlice	44 mm	6,5 mm
Q. Minimální poloměr otáčení	3468 mm	3543 mm

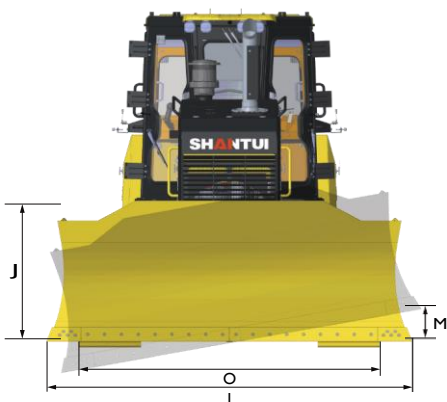

ROZRÝVAČ	
R. Typ	Třízubý rozrývač
S. Max. hloubka rozrývání	500 mm
T. Max. výška zdvihu	600 mm
U. Délka rozrývače (při nejhlubším záběru)	1530 mm
V. Délka rozrývače (v nejvyšším bodě)	1230 mm
W. Šířka rozrývače	1759 mm
X. Šířka rozrývání	1696 mm
Y. Vzdálenost mezi zuby rozrývače	800 mm

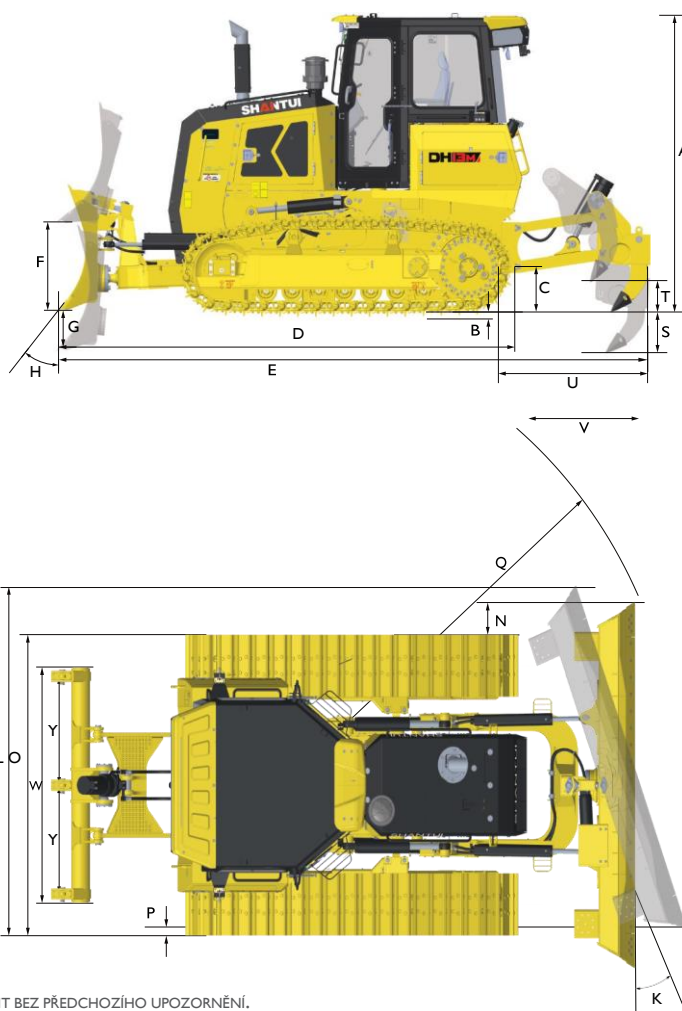

*) SPECIFIKACE SE MOHOU ZMĚNIT BEZ PŘEDCHOZÍHO UPOZORNĚNÍ.

OBRÁZKY MOHOU ZOBRAZOVAT JINOU VOLITELNOU KONFIGURACI; SKUTEČNÁ BARVA A VZHLED PRODUKTU SE MOHOU LIŠIT OD VYOBRAZENÍ



GORILA MACHINERY s.r.o.

Havlíčková 648
Hořice 508 01
Česká republika

e-mail: info@shantui-stroje.cz
telefon: +420 777 337 360 / +420 704 878 502
www.shantui-stroje.cz

Kontaktujte nás!

SHANTUI
BY GORILA MACHINERY